

Inbraakwerendheid: bereikbare ramen en deuren zijn inbraakwerend volgens klasse 2 van NEN 5096. veiligheidsglas volgens NEN 3569

Wateropname afwerkingen voldoen aan NEN 2778

Waterdichtheid buitenmuren voldoet aan NEN 2778
Luchtdichtheid buitenmuren voldoet aan NEN 2686

Bescherming tegen ratten en muizen:
geen openingen in de uitwendige scheidingsconstructie < 0,01 m

Geluidwering uitwendige scheidingsconstructies verschil geluidbelasting gevel 35dB (A)
de binnenwanden bezitten alleen een karakteristieke isolatie-index van 20 dB (A)

Vrije doorgang binnendeurkozijnen minimaal 0,85 x2,3 m

Daglicht: geen eis

Luchtverversing: 12 l/s per persoon

Toegepaste materialen

Beperking van ontwikkeling van brand
Brandklasse (niet beloopbaar): - (conform NEN-EN 13501-1)
Brandklasse (beloopbaar) : Bf1
(conform NEN-EN 13501-1)
Beperking van ontwikkeling van rook
Rookklasse s2 (conform NEN-EN 13501-1)

-  - houten delen
-  - geïsoleerde HSB-wand
Rc 4,5 m2K/W
-  schanskorf gevuld met keien
-  geïsoleerde HSB-binnenwand
-  betegelde wand tot plafond;
wateropname volgens NEN2778
-  rookmelder volgens NEN 2555:
onderling gekoppeld
-  knopcilinder
-  hwa hemelwaterafvoer

 **KR8**architecten

IJzertijdstraat 13 | T (0599) 23 56 43
9531 BA Borger | info@kr8architecten.nl

gew. :
gew. : 10-03-2021
gew. : 22-02-2021
datum : 19-02-2021
schaal : 1:100

opdrachtgever : MI Vastgoedontwikkeling BV
betreft : Recreatiewoningen Gasselternveld
onderdeel : BOUWAANVRAAGTEKENING 6P LIFESTYLE
BOUWBESLUIT

BA 66
blad
project
18046

totale gebruiksoppervlakte: 118 m2
totale oppervlakte verblijfsgebieden: 65 m2

totale opp. verblijfsgebieden min. 55% van gebruiksopp.: $\frac{65}{118} \times 100\% = 55\%$

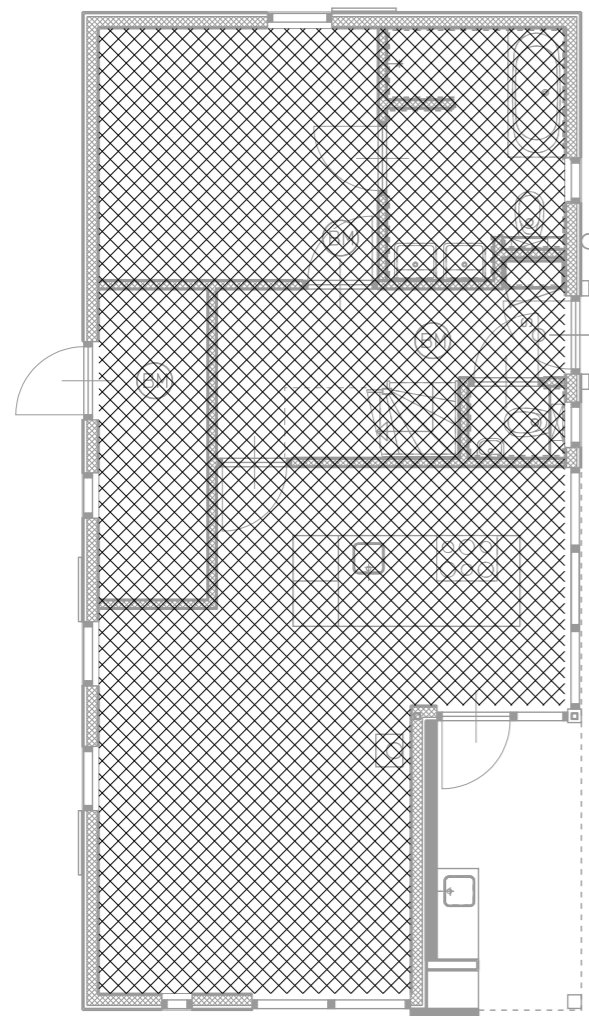

XXXXXX GBO 71 m2

BEGANEGROND

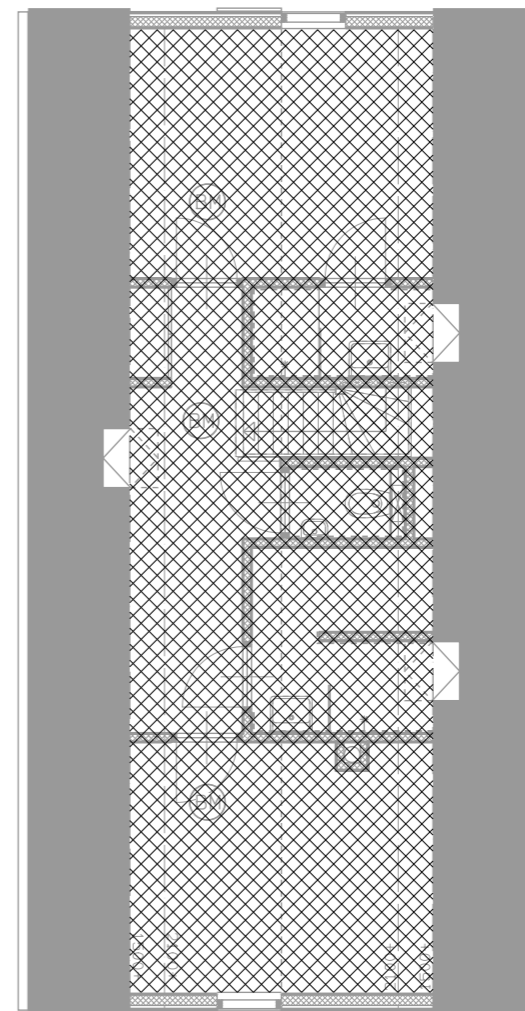

XXXXXX GBO 51 m2

VERDIEPING

GEBRUIKSOPPERVLAKTE

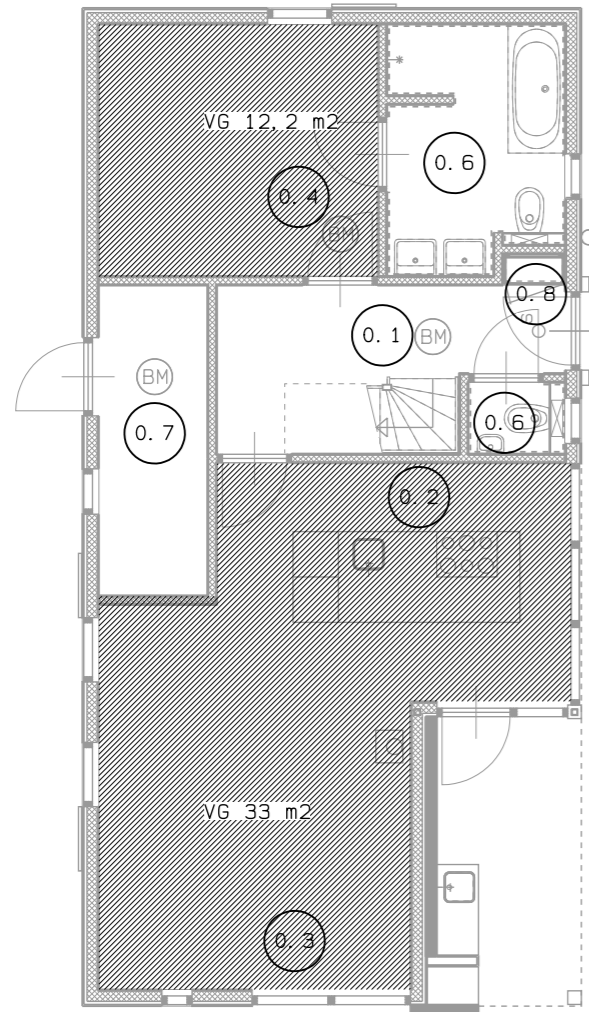

BEGANEGROND

- 0.1 entree - verkeersruimte
- 0.2 keuken - verblijfsruimte
- 0.3 woonkamer - verblijfsruimte
- 0.4 slaapkamer - verblijfsruimte
- 0.5 toilet - toiletruimte
- 0.6 badkamer - badruimte
- 0.7 berging - bergruimte
- 0.8 meterkast - meterruimte
- 0.9 berging - bergruimte
- 1.1 overloop - verkeersruimte
- 1.2 toilet - toiletruimte
- 1.3 slaapkamer - verblijfsruimte
- 1.4 badkamer - badruimte
- 1.5 techniek - techniekruimte
- 1.6 slaapkamer - verblijfsruimte
- 1.7 stoomcabine - onbenoemde ruimte

VERBLIJFSGEBIED

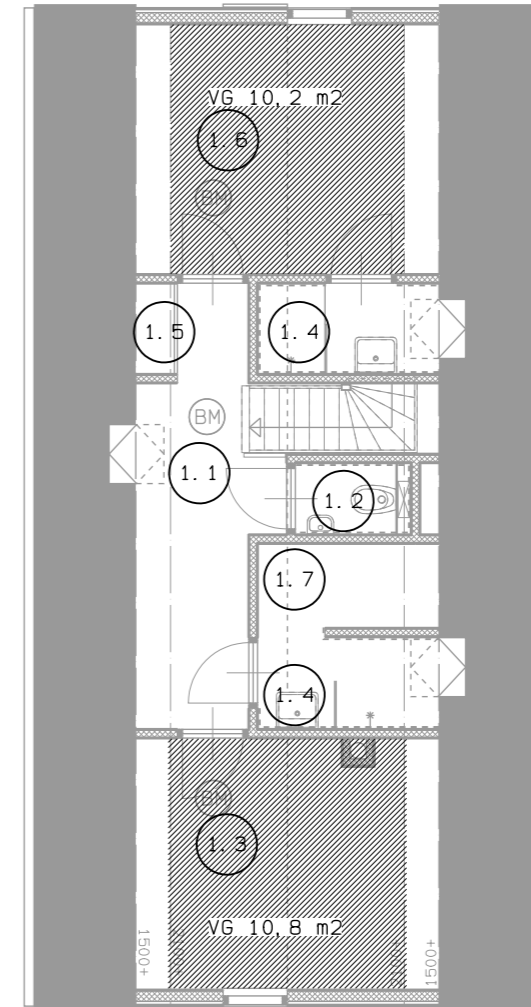

VERDIEPING

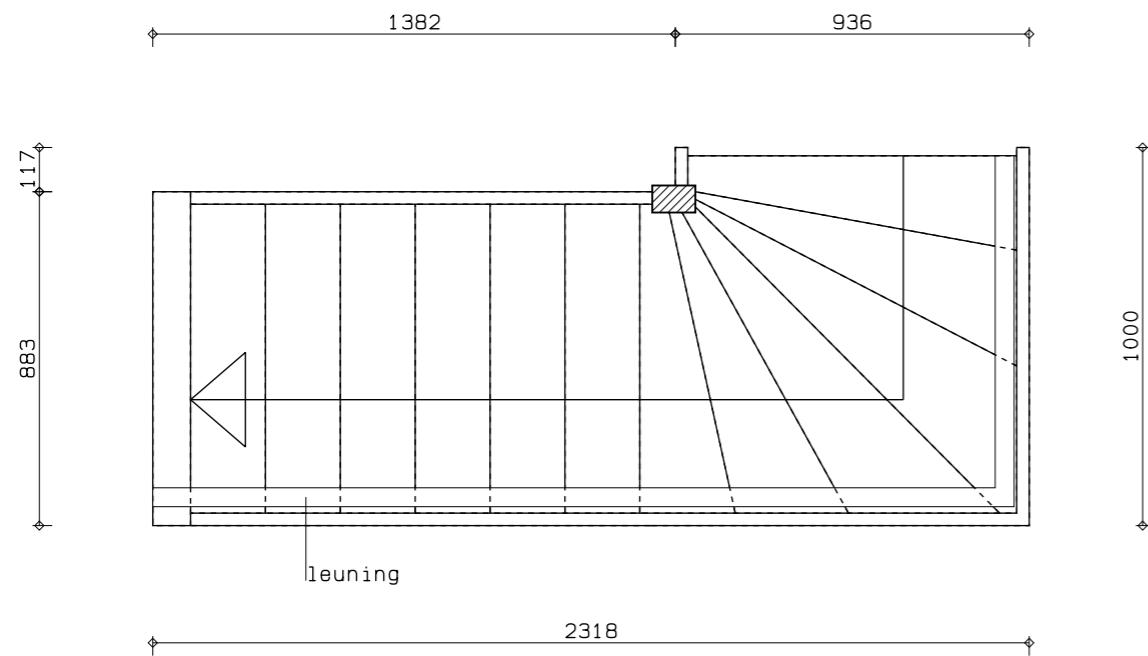

BOVENAANZICHT 1: 20

Open trap: hout
 aantrede = 185 mm
 13 x optrede = 207,7 mm

Trappen
 Logiefunctie: conform Bouwbesluit afdeling 2.5 artikel 2.33

minimale breedte 800 mm
 minimale vrije hoogte boven de trap: 2100 mm
 aantrede min. 185 mm
 optrede max. 210 mm

Afscheiding
 tussen de afscheiding en de trap is de horizontaal gemeten afstand niet >0,05 m
 geen openingen met een breedte > 0,05m
 tot een hoogte van 0,7 m boven tredevlak geen openingen > 0,1 m
 geen opstapmogelijkheden tussen 0,2 en 0,7 m boven tredevlak

leuning
 bovenkant leuning ligt minimaal 0,8m en maximaal 1,0 m boven voorkant trede

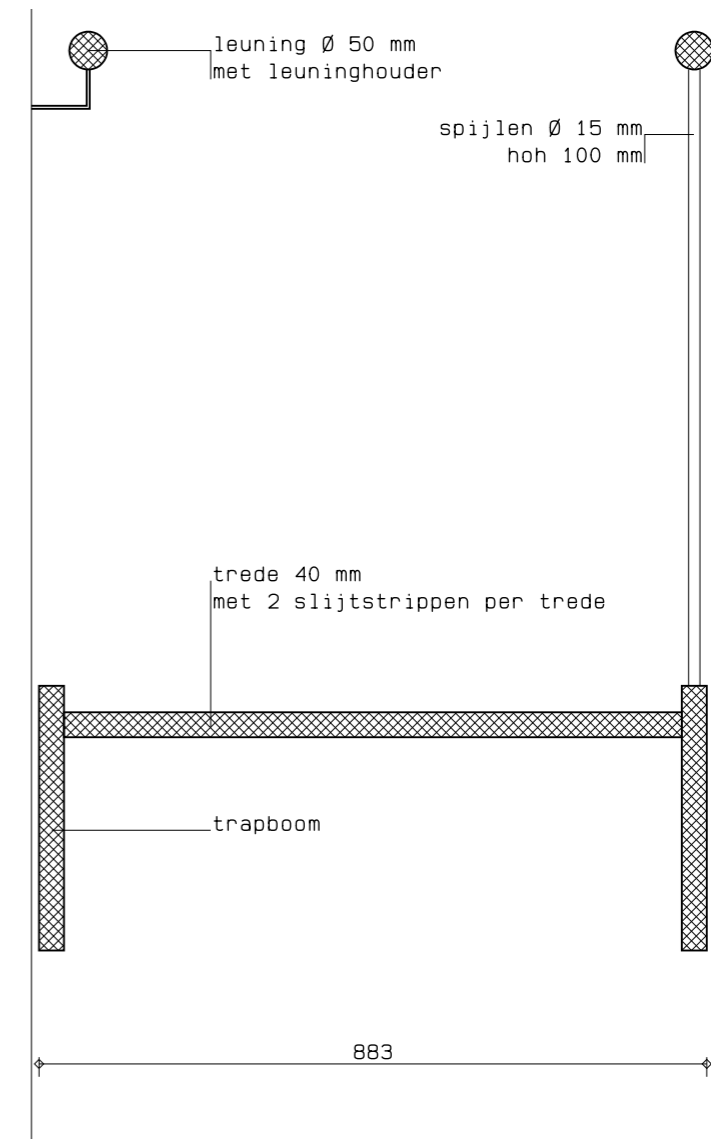

DETAIL DOORSNEDE 1: 10

TRAP

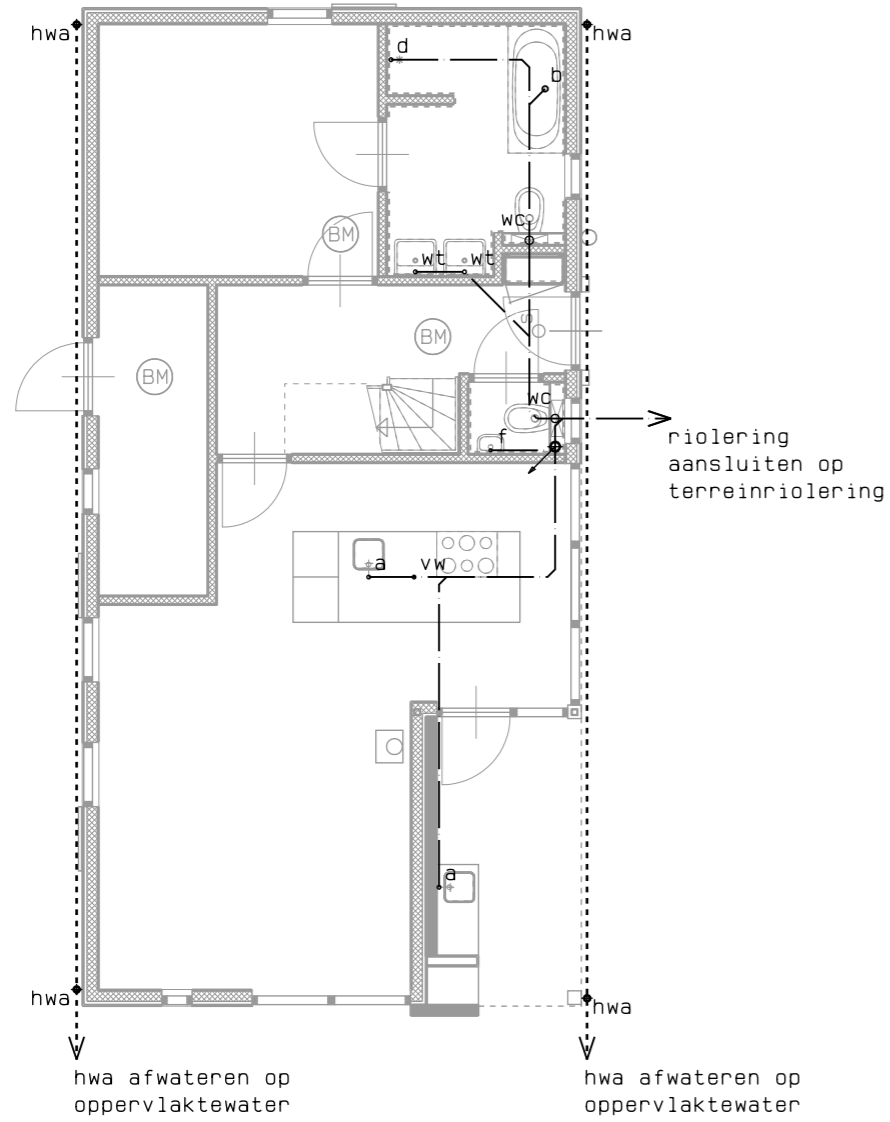

BEGANEGROND

- — leidingverloop riolering
- - - - leidingverloop hemelwaterafvoer
- .a afvoer aanrecht
- .b afvoer bad
- .d afvoer douche
- .f afvoer fontein
- ♦ hwa hemelwaterafvoer
- .vw afvoer vaatwasser
- o wc afvoer toilet
- .wt afvoer wastafel
- ⊙ standleiding

RIOLERING

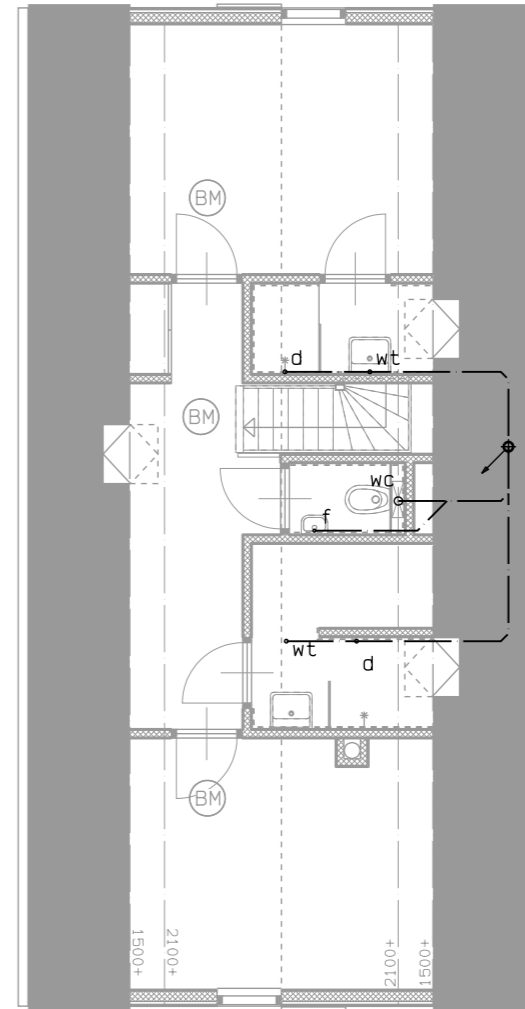

VERDIEPING

2

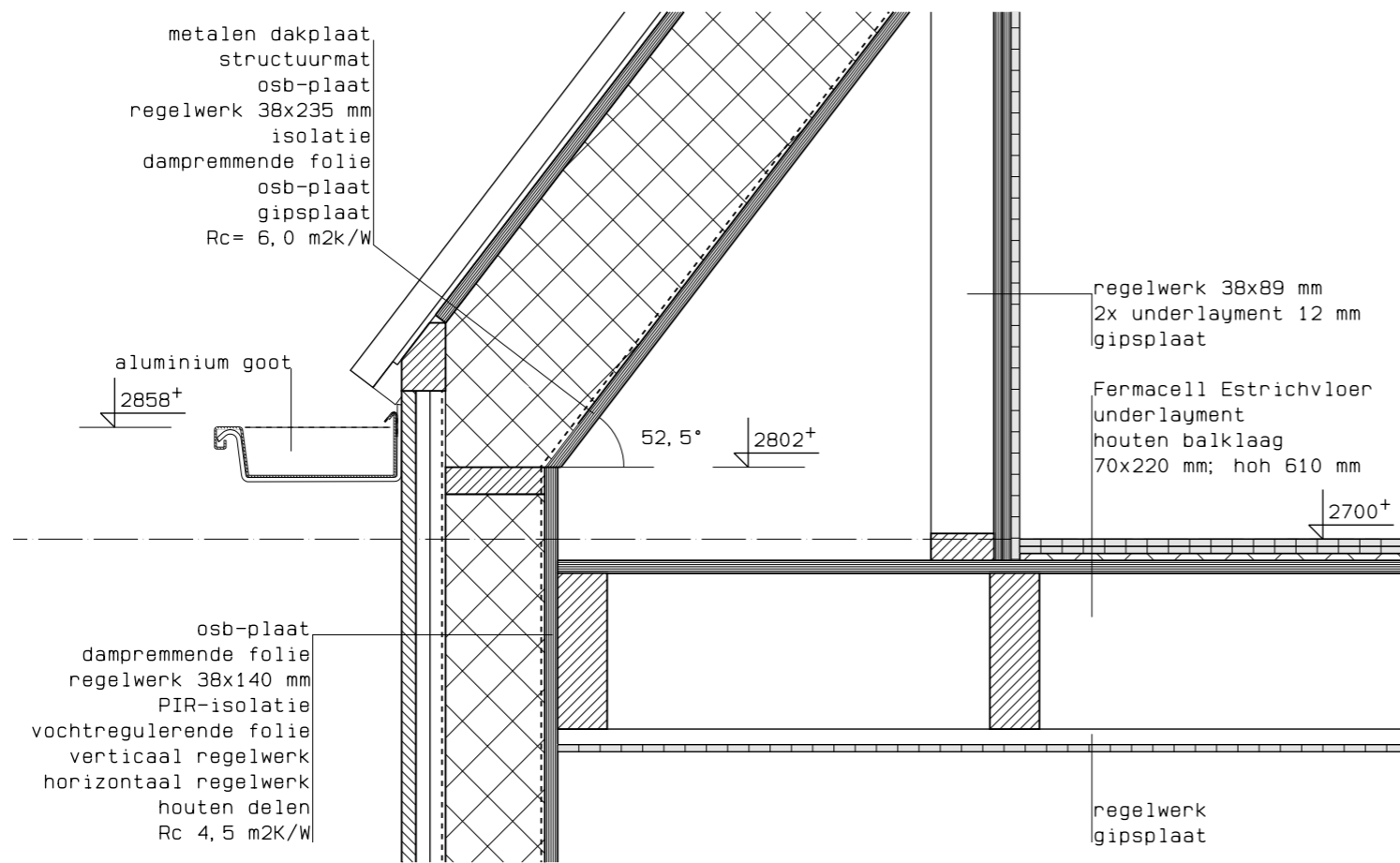

2a

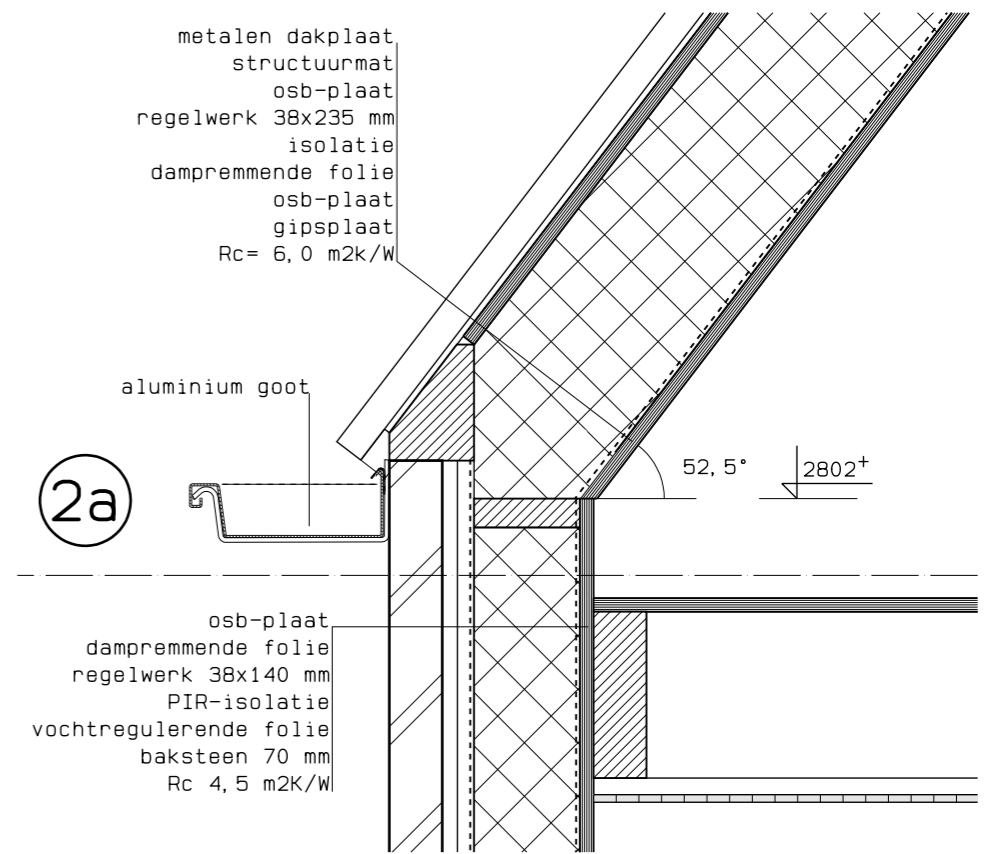

1

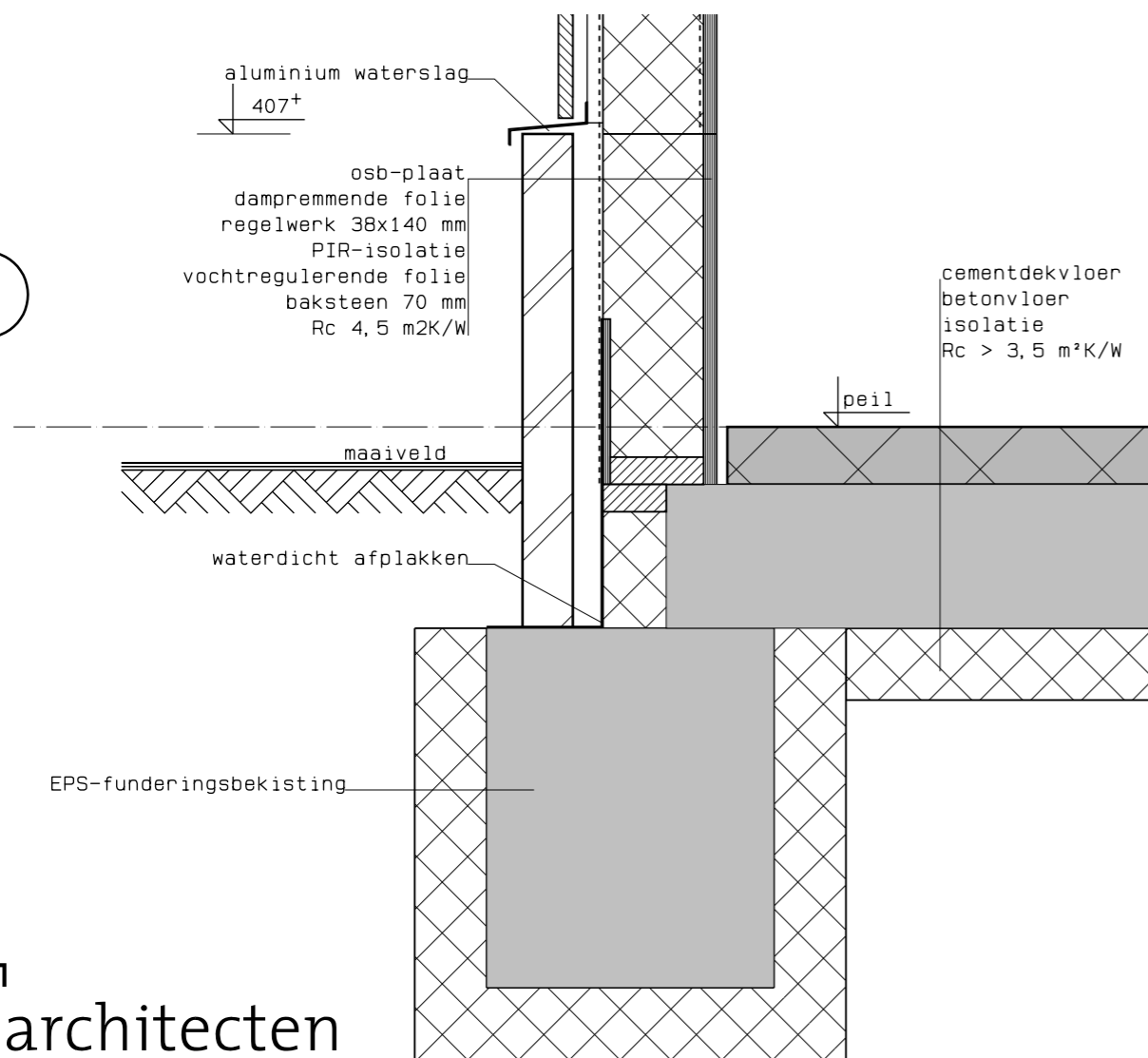

1a

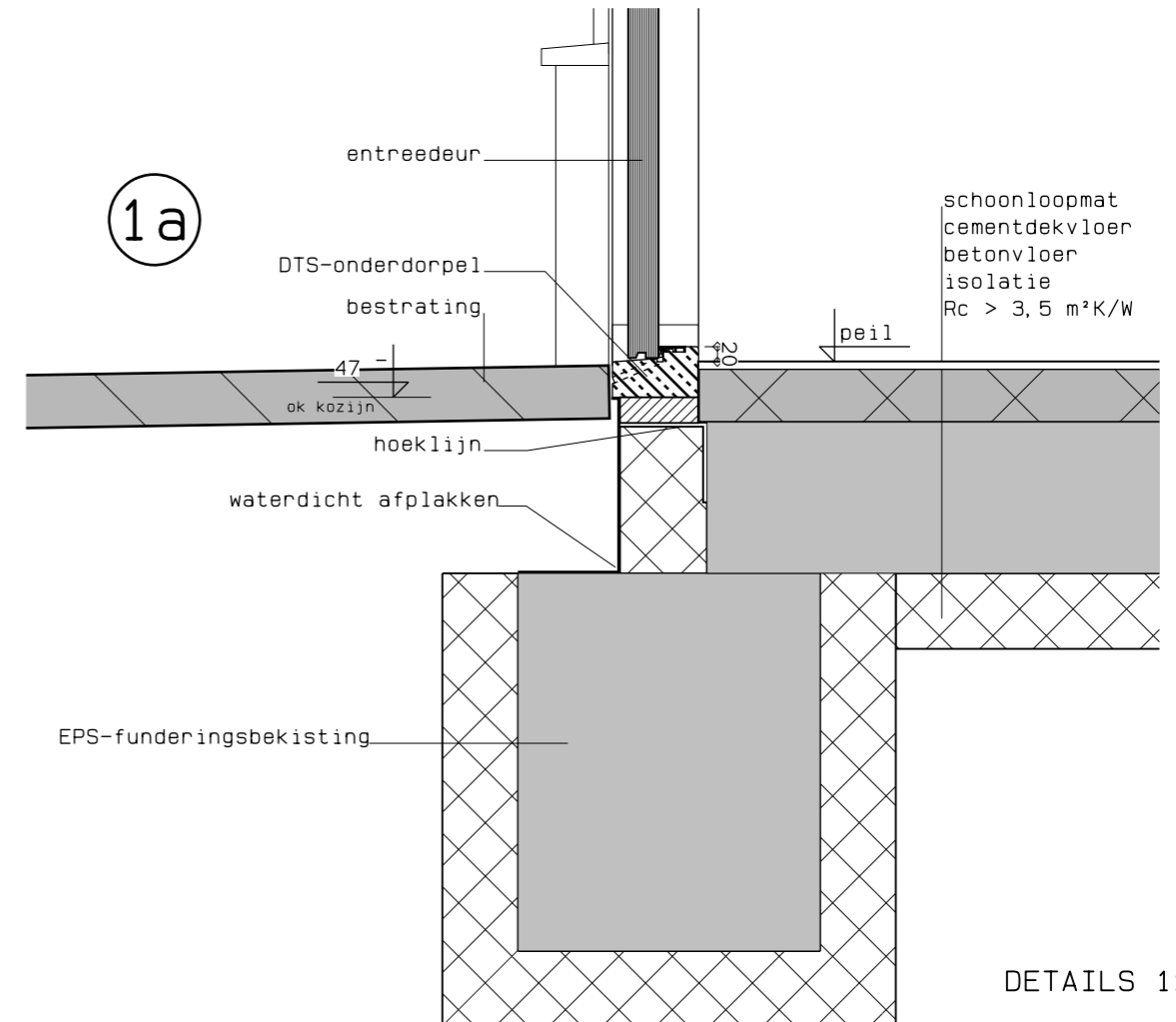

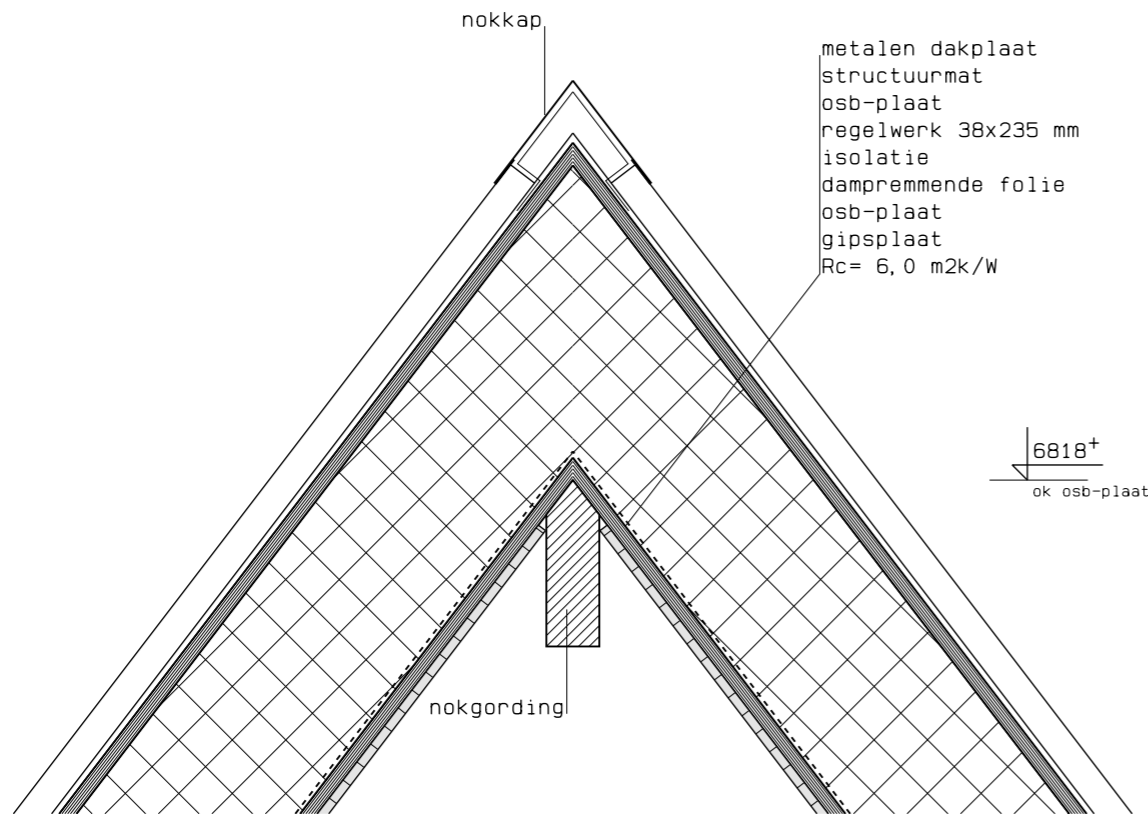

3